

# Hydra-Jet

... von



## Spülgerät zum Säubern von Hydrantenkappen und Schieberkappen

**spülen - saugen - sauber**



- Hydranten spülen und Kappen säubern in einem Arbeitsvorgang.
- Hohe Zeitersparnis
- einfache Bedienung mittels Spezial-Dreiwegeventil als Venturidüse konstruiert
- aus Edelstahl rostfrei
- keine Fremdenergie erforderlich

*Mehrwertprodukte  
für Profis*



Abb. mit »Ultra« leichtem Sicherheits-Standrohr von elomat

Ab einem Fließdruck von ca. 2 bar werden Schmutzteile bis 25 mm Korngröße mühelos abgesaugt. Die Durchflußleistung beträgt ca. 17 cbm/h

Sämtliche Teilchen von 5 bis 25 mm bleiben im Siebkorb der Edelstahlaufangvorrichtung hängen.

Ein nachträgliches Säubern der Straße entfällt.

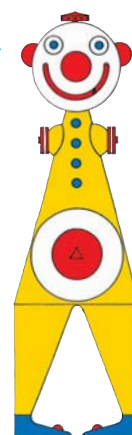
Die Kapazität des Siebkorb reicht für ca. 10 Hydrantenkappen. Der Einsatz ist zum Entleeren leicht herausnehmbar.



# EINFACH, PRAKTISCH, GENIAL



## Zubehör:

Ablauf-Spiralschlauch  
DN 100 mit Adapter  
(Meterware)  
leichtes Sicherheits-  
standrohr DN 80 mit  
C-Anschluß von elomat

## Schaltschema Dreiwegehahn

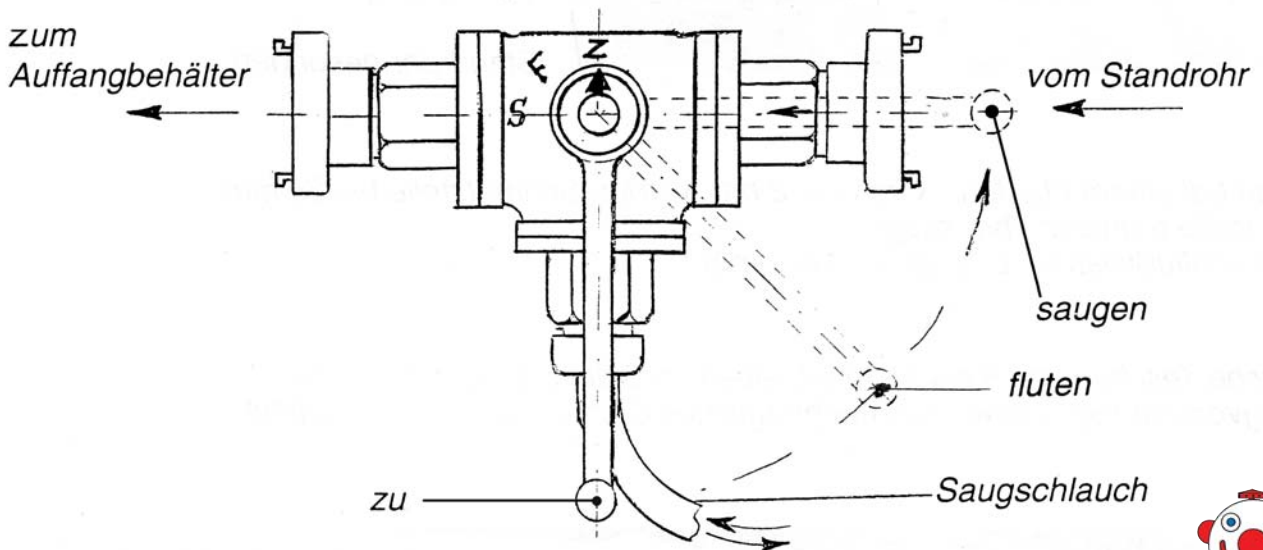

Überreicht durch:

*Mehrwertprodukte  
für Profis*

